

フォークリフト充電用オートリール

バッテリー式フォークリフトや
無人自走台車の充電に最適なケーブルリールです。
自動巻のため充電後のケーブルが床に散乱することがありません。
整理整頓・作業環境改善の推進を重視される
ISO認証事業所にもお勧めです。



仕様表

HATAYA JANコード/49-30510

型式	本体定格	ケーブル仕様	巻取容量 (m)	備考	質量 (kg) (ケーブル含む)	標準価格 (円)	JANコード
FCR-5GS	440V 3P-30A+E	2PNCT 4C x 3.5mm ² 許容電流 32A	5	定格 440V 30A 3P+E フォークリフト用プラグ付属	16	155,100 (税抜 141,000)	60921-8
FCR-10GS			10		21	180,400 (税抜 164,000)	60920-1
FCR-55GS	440V 3P-40A+E	2PNCT 4C x 5.5mm ² 許容電流 41A	5	定格 440V 40A 3P+E フォークリフト用プラグ付属	25	240,900 (税抜 219,000)	60924-9
FCR-85GS	440V 3P-60A+E	2PNCT 4C x 8mm ² 許容電流 50A	5	プラグはフォークリフトメーカーに 適合する物をご指定ください(費用別途)	26	256,300 (税抜 233,000)	60925-6

●固定側ケーブル2m付。 ●ケーブル先端のコネクターはご要望に合わせてお取り付けいたします。(別途お見積り) ●塗装色=マンセル値7.5BG6/1.5
●FCR-55GS、FCR-85GSは高電流量スリッピングを使用、急速充電等に最適です。

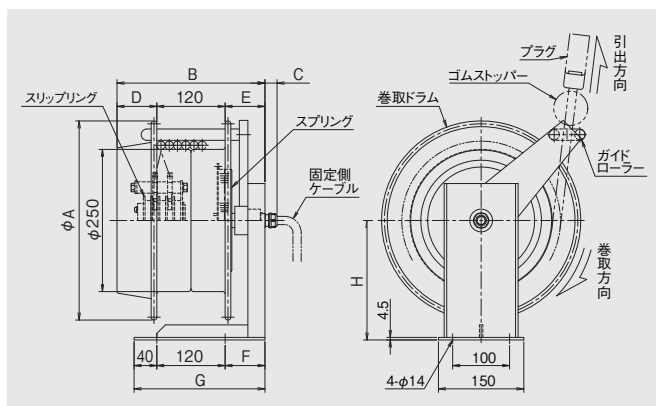

外形寸法表

(mm)

型式	FCR-5GS	FCR-10GS	FCR-55GS	FCR-85GS
A	350	400	350	
B	260	280	340	
C	20	20	25	
D	70	70	130	
E	70	90	90	
F	70	90	90	
G	230	250	250	
H	210	235	210	

| 特 長 |

ゼンマイ内蔵で自動巻取り

自動巻取りで、ケーブルを簡単かつスピーディーに収納できます。

2PNCTケーブルを採用

耐熱性に優れた2PNCTケーブル採用。ケーブルの長さは5m、10mから選べます。

ラチェットストッパー内蔵

ケーブルを必要な長さで止められます。ケーブルを巻いたままでも安全に充電できるので、ケーブルを全て引き出す必要がなく、手間がかかりません。

30A強力集電装置を採用

長時間の連続充電も可能な30A強力集電装置を採用。

急速充電用ケーブル仕様もラインアップ

急速充電用の5.5mm²・8mm²ケーブル仕様もラインアップ。

ゴムストッパー付

ケーブルの引き出し位置を調整できます。



スチール製ボディ

長年の使用にも耐えられる頑丈な本体に、強固なガイドローラー付です。

充電中

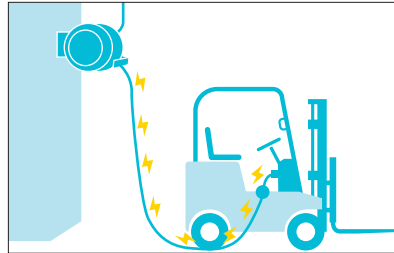

充電後

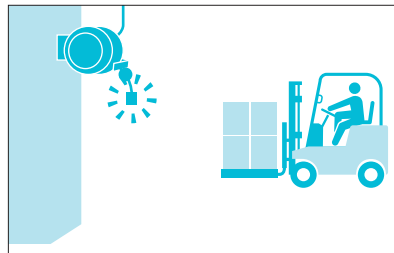

充電後、ケーブルは収納されるので踏みつけ・破損の心配はありません。

| 導入例 |

- 倉庫
- 冷凍倉庫
- 魚市場・青果市場
- 配送センター
- 卸売市場
- その他バッテリー車が活躍するあらゆる現場に
- 食品工場
- トラクターミナル

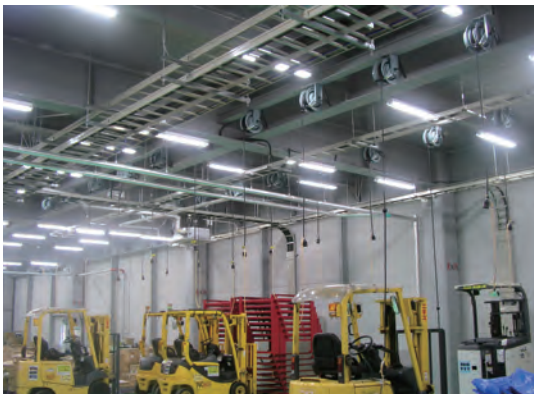

| オプションパーツ |

フォークリフト充電用 補助ケーブル

特 長

- 耐熱性に優れた2PNCTケーブル
- 耐久性に優れたプラグ
- メーカー各社のフォークリフトに適合

型式	長さ (m)	ケーブル仕様	備考	質量 (kg)	標準価格 (円)
OFC-3	3	2PNCT 4C x 3.5mm ² 許容電流 32A	一次側: 切りっぱなし 二次側: 定格440V 40A 3P+E フォークリフト用プラグ付属	1.3	23,100 (税抜 21,000)
OFC-5	5			1.9	29,700 (税抜 27,000)

- 必ず許容電流以内でご使用ください。許容電流以上の使用は電線が発熱するおそれがあります。
- 各フォークリフトメーカーに対応しますが、一部適合しないものもございます。

